

## TORRINO PER CAMERETTE

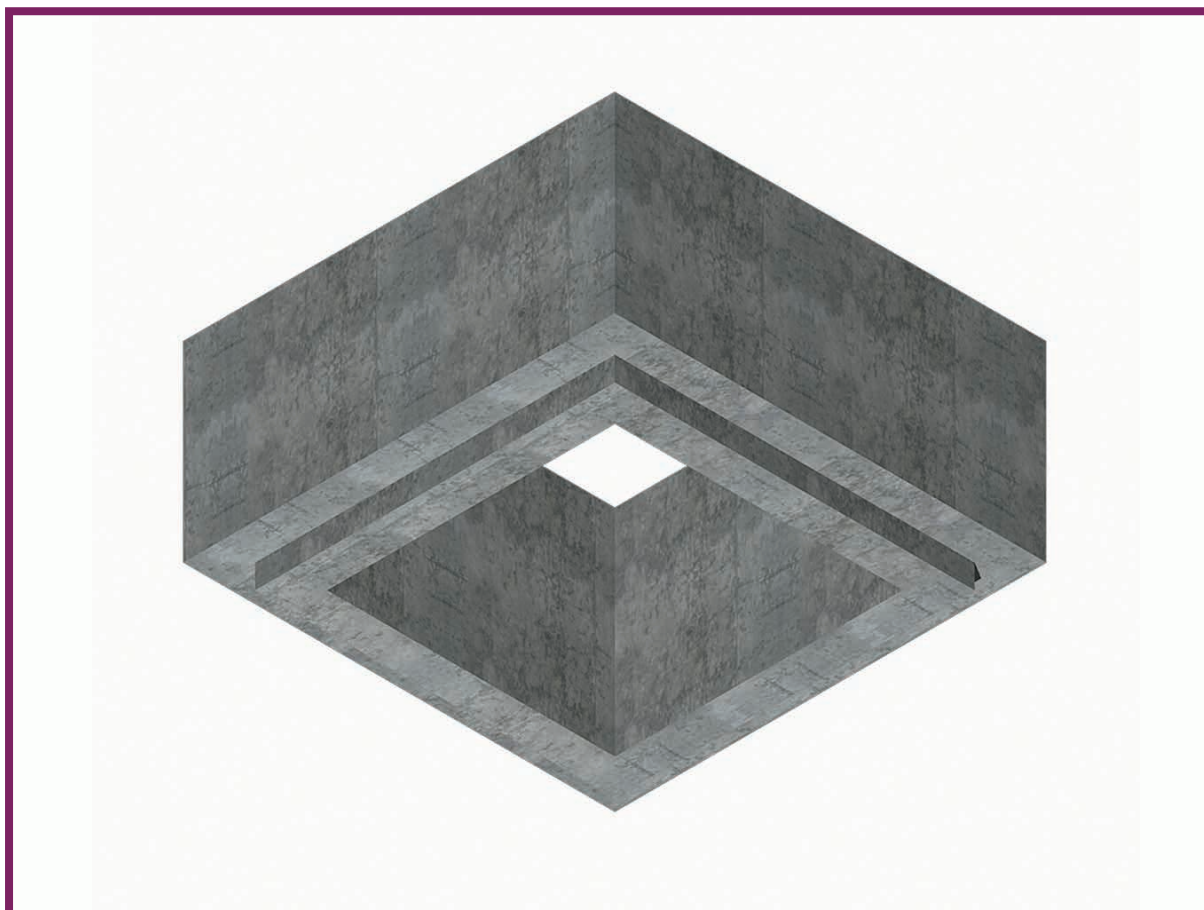

Modello con Attestato di Qualificazione Ministeriale

Anello in calcestruzzo di prolunga di discesa per cameretta realizzato con elementi prefabbricati portanti in calcestruzzo vibrocompresso confezionato con cemento tipo 42,5R. Classe di resistenza C30 e classe di esposizione XC2 (resistenza alla corrosione da carbonatazione), XF2 (resistenza all'attacco gelo/disgelo). Verificato ai carichi stradali ed azioni sismiche secondo quanto imposto dal DM 14/1/2008. Gli elementi sono prodotti da azienda in possesso di Sistema di Qualità UNI EN ISO 9001:2008 certificato da DNV.

L'elemento porta dimensioni esterne di 90 cm in larghezza, 90 cm in lunghezza e 40 cm in altezza di estradosso. Lo spessore del manufatto raggiunge i 14 cm. Il foro passante per l'accesso alla cameretta sottostante riporta dimensioni di 60 cm in larghezza ed altrettanti 60 cm in lunghezza. L'accoppiamento con il manufatto sopra citato è realizzato mediante incastro (maschio-femmina) con il foro della cameretta comporta una penetrazione di 5 cm.

Il manufatto è confezionato con calcestruzzo avente classe di resistenza C35/45 ( $R_{ck} = 45 \text{ N/mm}^2$ )



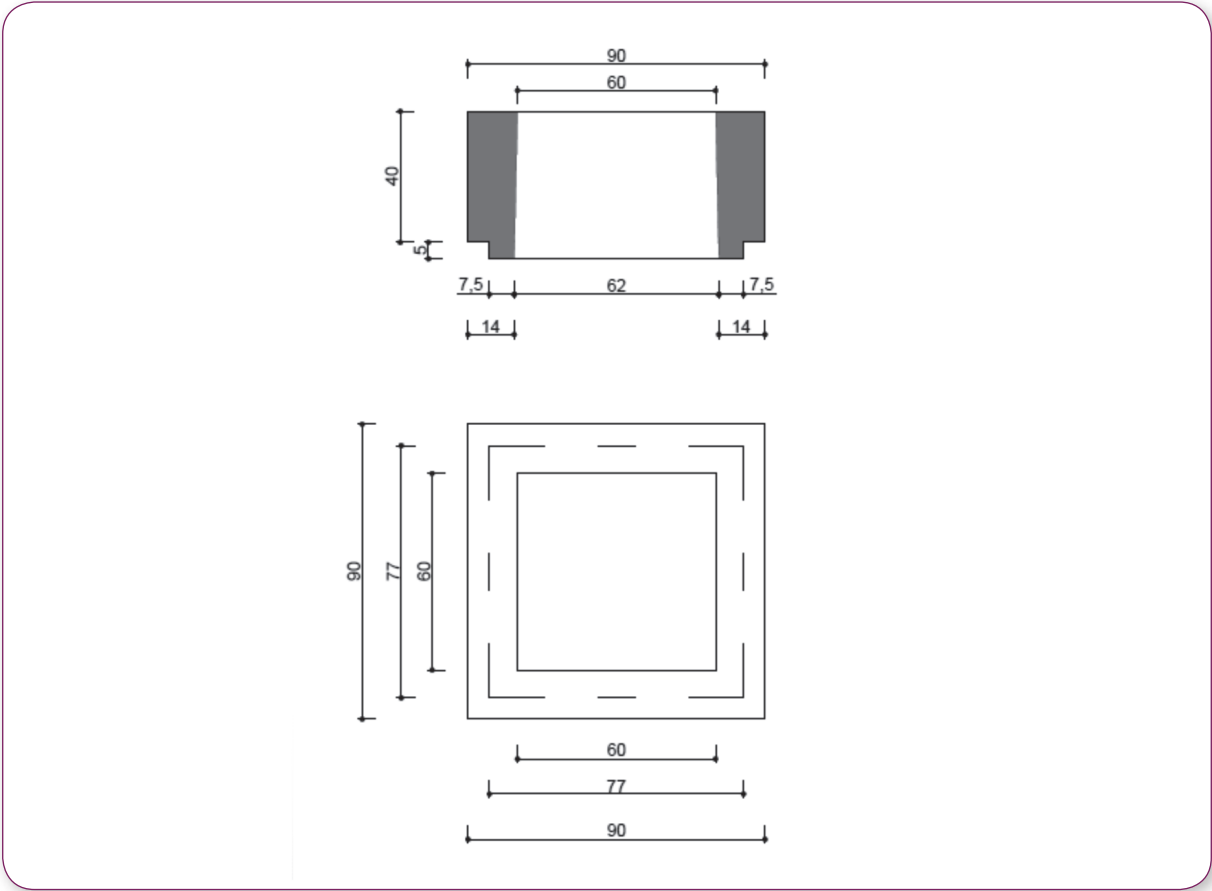

TUTTE LE MISURE SONO ESPRESSE IN CENTIMETRI

CODICE	DESCRIZIONE	PESO KG.
17.0514	TORRINO PER CAMERETTE 90x90x40	460